



the best inside

Informazioni tecniche
Technical informations

WORK-STATION

SCHEMA DI FORATURA - SCHEME OF DRILLING

DIMENSIONI E QUOTE FORATURA FIANCHI - SIDE DIMENSIONS AND HOLE HEIGHTS

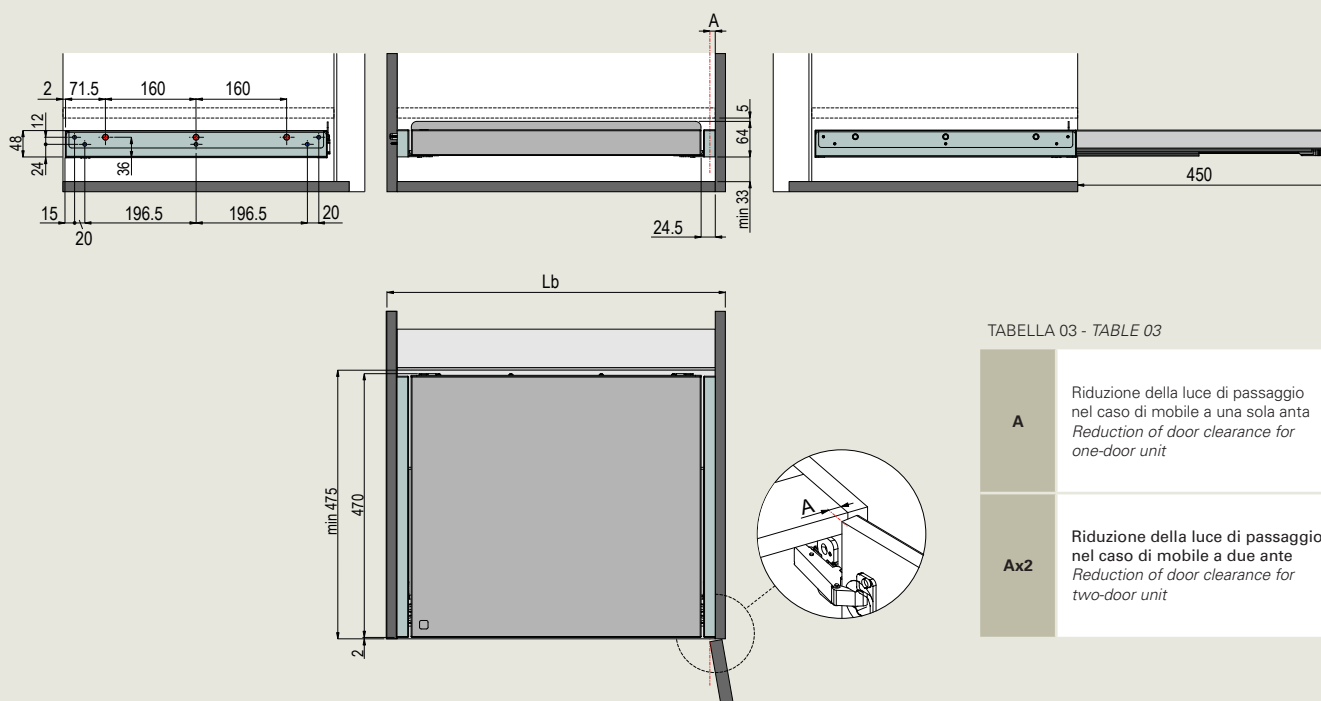

Lb

Larghezza nominale armadio colonna
Cupboard column nominal width

DIMENSIONE FORI - HOLES SIZE

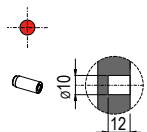

n° 3 fori per
SPINA ACCIAIO Ø10 L25
CON FILETTO M6

No. 3 holes for STEEL PLUG
Ø10 L25 WITH M6 THREAD

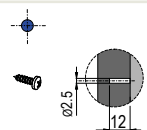

n° 5 fori per
VITE AU TCB 3.5 x 13

No. 5 holes for AU TCB
SCREWS 3.5 x 13

I mobili con ante a cerniera standard (escluse le cerniere a protusione "0"), ad ante totalmente aperta hanno una riduzione della luce di passaggio della mensola estraibile pari alla quota A (vedi TABELLA 03):

Per questo motivo la mensola estraibile è dotata di distanziali laterali, che riducendone l'ingombro, permettono la corretta fuoriuscita della mensola stessa.

Units with standard fully opening hinged doors (except flush hinges) have a reduction in door clearance for the extractable shelf equal to level A (see TABLE 03):

For this reason, the extractable shelf comes with lateral spacers which, by reducing the space taken up, allow for free-flowing extraction.