



the best inside

Coppia di staffe per installare il top inox Pair of brackets for stainless steel worktop installation

Coppia di staffe
Pair of brackets



ACME 000 ETP

SCHEMA FORATURE - DRILLING INSTRUCTIONS DIAGRAM

La posizione dei fori della STAFFA INTERNA ha come riferimento la parete posteriore del mobile poichè il TOP sarà sempre a contatto con essa. Per un corretto posizionamento in altezza del piano di lavoro PL, valutare il singolo caso, secondo le indicazioni di pag 12.

The positioning of the holes for the INTERNAL BRACKET must always use the back wall of the unit as a benchmark since they will always be touching. Since this is an individual factor, take into consideration the indications on page 12 for the correct positioning of the worktop height PL

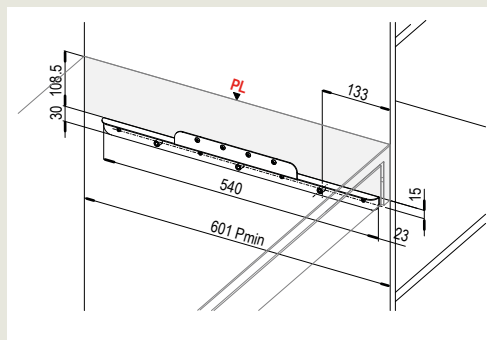
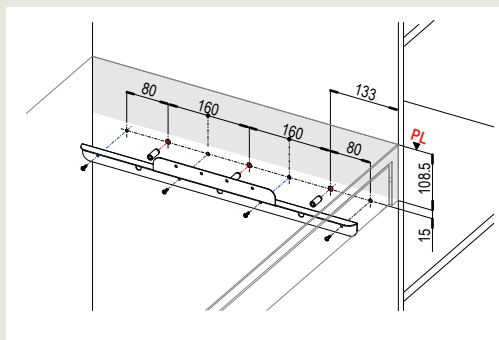

ATTENZIONE:
Per operare in sicurezza, utilizzare tutta la ferramenta data in dotazione. Non omettere l'utilizzo delle n°3+3 SPINE in acciaio con le n°4+4 VITI per il fissaggio in quanto il peso dell'articolo in aggiunta al carico di lavoro ammesso comporta importanti carichi sulla struttura (MOBILE).

WARNING: For safety reasons it is recommended to use all the hardware that is supplied with the article: 3+ 3 steel PLUGS with the 4 + 4 SCREWS to fix the structure because its natural weight and its load capacity weigh on the structure (UNIT).

Posizionamento della STAFFA INTERNA con riferimento all'asse dei fori.

Posizionamento della STAFFA INTERNA con riferimento alle dimensioni esterne del TOP.

Positioning of the INTERNAL BRACKET with reference to the holes

Positioning of the INTERNAL BRACKET with reference to the external worktop dimensions.

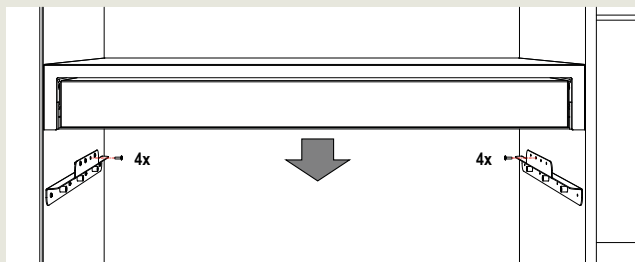

Terminate le operazioni di foratura e fissaggio delle STAFFE, procedere con l'inserimento del TOP all'interno del vano dispensa, appoggiandolo sulle STAFFE. Completare il montaggio del TOP con il fissaggio della STRUTTURA alle STAFFE con le n°4+4 viti date in dotazione. Il fissaggio comporta anche l'allineamento del TOP con il fianco del vano dipensa.

Once the drilling has been done and the plugs have been fitted, insert the worktop in the pantry unit and lean it on the brackets. Complete the installation of the worktop by fixing it to the brackets using the supplied 4 + 4 screws. The fixing of the structure also helps the alignment of the worktop with the side of the pantry unit

A pag. 12 informazioni dettagliate su suggerimenti di installazione in altezza del Piano di lavoro.

Detailed information can be found on Page 12 with assembling suggestions for worktop height.

DIMENSIONE FORI HOLE SIZES

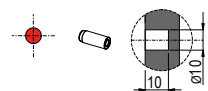

n° 3 fori per SPINA ACCIAIO Ø10 L25 CON FILETTO M6
No. 3 holes for STEEL PLUG Ø10 L25 WITH M6 THREAD

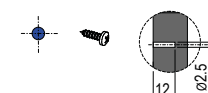

n° 3+3 fori per VITE AU TCB 3.5 x 13
No. 3+3 holes for SCREW AU TCB 3.5 x 13